

Nez de Marche Sans Revêtement RF7-E30, Avec Segment Photoluminescent et Segment Antidérapant

Le nez de marche sans revêtement **RF7-E30**, en aluminium anodisé, avec segment photoluminescent et segment antidérapant améliore la visibilité du bord de marche et la vitesse d'évacuation dans toutes les conditions d'éclairage. Il peut être utilisé sur un large éventail de substrats, dont le béton, le bois, les carreaux, l'acier et les marches en tôle striée.

Conçu Pour Durer

- Fabriqué au moyen du processus breveté d'Ecoglo, qui donne le produit photoluminescent le plus durable et le plus efficace offert.
- Des stries particulières, dans les segments photoluminescents, les protègent de la plus grosse partie de l'usure par abrasion. Elles sont antidérapantes tout en étant faciles à nettoyer.
- Le matériau antidérapant résistant en carbure de silicium est intégralement lié au substrat d'aluminium. Des milliers de personnes peuvent marcher dessus sans aucun signe d'usure et de détérioration.
- L'épais fini anodisé est esthétique, prévient la corrosion, est extrêmement dur et résiste à l'abrasion. La surface d'aluminium anodisé est plus dure que l'aluminium pur et vient en deuxième place, juste derrière la structure cristalline dure des diamants.

Pour Usages Intérieur et Extérieur

- Le produit a subi des essais d'exposition aux rayons UV/vieillessement accélérés et a fait la preuve qu'il y est très résistant.
- La dégradation des performances est inférieure à ce qui peut être détecté visuellement lorsque le produit a été soumis à 6 000 heures d'exposition aux rayons UV, ce qui équivaut à 30 ans d'exposition à l'extérieur.
- Le polymère utilisé dans le processus breveté d'Ecoglo est à longue chaîne et forme un produit très résistant aux rayons UV lorsqu'il sèche.

Sécurité de Bord de Marche

- Le matériau antidérapant à couleur contrastante et le segment photoluminescent de pointe permettent de voir le bord de marche dans toutes les conditions d'éclairage.
- Les stries particulières des segments photoluminescents Ecoglo^{MD} et les segments antidérapants contrastants intégrés offrent une résistance au glissement par tous les temps.

Finis Aluminium

- Offert avec un fini aluminium anodisé transparent.
- Finis anodisés noir, bronze clair et bronze foncé offerts avec un léger supplément.

Écologique

- Admissible pour l'obtention de crédits LEED.
- Aucune consommation d'énergie.
- Non radioactif et non toxique.
- Recyclable; pas de frais d'élimination.

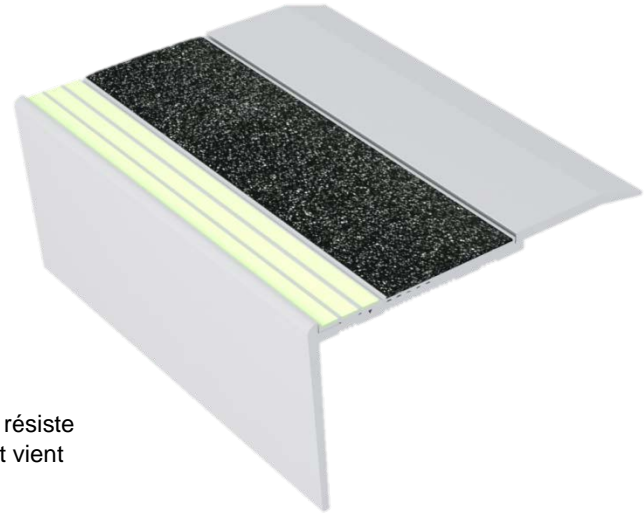

Couleurs du Produit



Dimensions du Produit

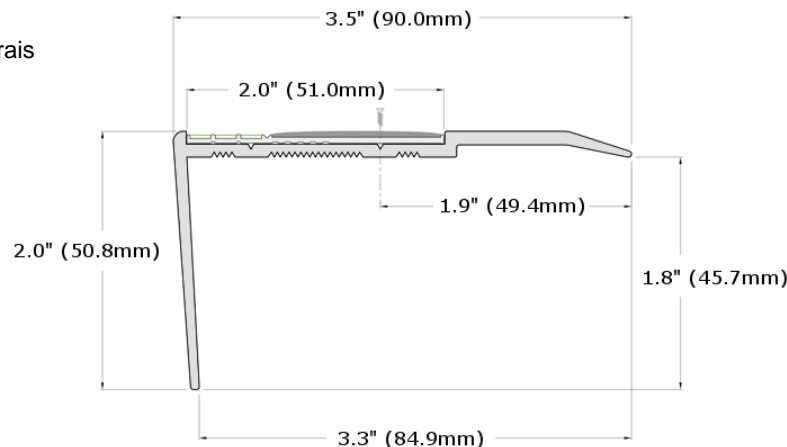

Nez de Marche Sans Revêtement RF7-E30, Avec Segment Photoluminescent et Segment Antidérapant

Le Produit Ecoglo RF7-E30 est Conforme aux Codes du Bâtiment et à Ceux de Prévention des Incendies et de Sécurité des Personnes Suivants:

- IBC/IFC 2009, 2012 (Section 1024 – Luminous Egress Path Markings) et 2015 (Section 1025) (en anglais seulement).
- NFPA 101-2009 et 170-2009 (en anglais seulement).
- NYC LL 141 de 2013 (Section BC 1024 Luminous Egress Path Markings) (en anglais seulement).
- NYC LL 26 of 2004 Reference Standard 6-1 (en anglais seulement).
- California Building Code Section 1024 Exit Passageways (en anglais seulement).
- Connecticut State Fire Safety Code Section 1026 Floor Proximity Egress Path Markings (en anglais seulement).

Admissible Pour L'Obtention de Crédits LEED

Crédit MR 2 : Détourner les déchets de construction des sites d'enfouissement.

- Les produits sont à base d'aluminium et recyclables à 100 %.

Crédit MR 4 : Contenu recyclé.

- Les produits sont à base d'aluminium et 20 % environ du contenu d'aluminium d'une billette Ecoglo secondaire est composé de ferraille recyclée (selon la spécification).

L'adhésif recommandé par Ecoglo pour la pose est à faible teneur en composés organiques volatils (COV) et se qualifie pour des crédits de la catégorie Qualité des environnements intérieurs pour des matériaux à faible émissivité : EQc4.1.

Renseignements Généraux

- À poser avec un adhésif de polyuréthane et des attaches mécaniques, ou avec l'adhésif seul.
- Fourni avec des trous chanfreinés prépercés. Comprend des attaches en acier inoxydable et des ancrages en nylon pour béton. Emplacements des trous : 2 po de chacune des extrémités et 12 po environ les uns des autres.
- Offert en longueurs précoupées (tolérance $\pm 1/8$ po). Longueurs standard de 8 et 10 pi.
- Les segments sont fournis non fixés. Les segments sont posés sur les fixations mécaniques à l'aide d'un adhésif de polyuréthane (inclus). On peut tailler les segments au moyen de cisailles. On peut tailler la partie en aluminium du nez de marche avec une scie. Tailler les segments au moyen d'une scie endommagera la lame de la scie.
- Poids : 0,629 lb/pi.



Avantages et Détails Techniques: Le produit Ecoglo RF7-E30 est conforme ou supérieur aux critères de rendement indiqués aux essais ou normes suivants:

Luminosité

Haute visibilité dans l'obscurité ou dans des conditions de bonne luminosité.

- ASTM E2073-02, Standard Test Method for Photopic Luminance of Photoluminescent (Phosphorescent) Markings (en anglais seulement).
- DIN 67510, Produits et pigments phosphorescents – Partie 1 : L'essai de qualité et marquage chez le producteur.
- ISO 17398:2004 Paragraphe 7.11, Couleurs de sécurité et signaux de sécurité – Classification, performance et durabilité des signaux de sécurité.

Stabilité aux Rayons Ultraviolets

Grande durabilité à l'intérieur et à l'extérieur.

- ASTM G155-04 Cycle 1 2000hrs, Standard Practice for Operating Xenon Arc Light Apparatus for Exposure of Nonmetallic Materials (en anglais seulement).
- Résistance au brouillard salin : ASTM B117-97 500hrs, Standard Practice for Operating Salt Spray (Fog) Apparatus (en anglais seulement).
- Résistance aux cycles gel-dégel : ASTM C1026-87(1996), Standard Test Method for Measuring the Resistance of Ceramic Tile to Freeze-Thaw Cycling (en anglais seulement).

Résistance au Glissement

Réduit le glissement.

- UL410, Standard for Slip Resistance for Floor Surface Materials (en anglais seulement).
- AS/NZS 4586-1999, Slip Resistance Classification of New Pedestrian Surface Materials (en anglais seulement).

Résistance à L'Abrasion

Résistance à l'usure.

- ASTM D1242-95a, Standard Test Methods for Resistance of Plastic Materials to Abrasion (en anglais seulement).
- ASTM B 244-97, Test Methods for Measurement of Anodic Coatings on Aluminum and other Nonconductive Coatings on Nonmagnetic Basis Metals with Eddy-Current Instruments (en anglais seulement).
- ASTM B137-95(2000), Test Method for Measurement of Coating Mass per Unit Area of Anodically Coated Aluminum (en anglais seulement).
- ASTM F510-93(2004), Standard Test Method for Resistance to Abrasion of Resilient Floor Coverings Using an Abrader with a Grit Feed Method (en anglais seulement).
- JIS H8682-1:1999, Test methods for abrasion resistance of anodic oxide coatings on aluminum and aluminum alloys – Wheel wear test (en anglais seulement).

Lavabilité

Nettoyage facile.

- ASTM D4828-94(2003), Standard Test Methods for Practical Washability of Organic Coatings (en anglais seulement).
- ASTM B136-84(1998), Standard Test Method for Measurement of Stain Resistance of Anodic Coatings on Aluminum (en anglais seulement).

Radioactivité

Non radioactif, non toxique.

- ASTM D3648-2004, Standard Practices for the Measurement of Radioactivity (en anglais seulement).
- Toxicité : Bombardier SMP 800-C (2000), Toxic Gas Generation Test (en anglais seulement).

Inflammabilité

Ne brûle pas.

- ASTM E162-02, Standard Test Method for Surface Flammability of Materials Using a Radiant Heat Energy Source (en anglais seulement).
- ASTM D635-03, Standard Test Method for Rate of Burning and/or Extent and Time of Burning of Plastics in a Horizontal Position (en anglais seulement).
- FAA AC 23.2, paragraphe 4.b, Horizontal Burn Test (en anglais seulement).

Communiquez avec Ecoglo Inc. pour une soumission rapide ou pour obtenir plus de renseignements à propos de nos produits d'éclairage de secours.

Fabriqué aux É.-U.

KINESIK Engineered Products Incorporated
2213, North Sheridan Way
Mississauga (Ontario) L5K 1A3
Canada

Téléphone : 855 364-7763
Télécopieur : 800 769-4463
www.kinesik.ca